

Pumpen

Schlauchpumpe, Serie Abaque HD



ABAQUE
PERISTALTIC ROSE PUMP

Vorteile

- ☑ nur der Schlauch kommt mit dem Medium in Kontakt
- ☑ auch für abrasive und aggressive Medien sowie für scherpfindliche und viskose Flüssigkeiten
- ☑ bis zu einer manometrischen Höhe von 9 m selbstansaugend
- ☑ optional mit Schlauchbruch-Melder
- ☑ vielseitig einsetzbar durch verschiedene Schlauchwerkstoffe; Industrieabwässer, Keramikprodukte, Dünn- und Dickschlamm, Zellstoffbrei
- ☑ großer Radius am Schuh und Schmierung gewährleisten minimale Schlauchbelastung und damit lange Standzeiten



Technische Daten

- ☑ 15 bis 54.000 l/h
- ☑ als Komplettaggregat oder mit freiem Wellenende lieferbar
- ☑ Werkstoffe:
 - Gehäuse und Rotor: Kugelgraphitguss
 - Schlauch: Naturkautschuk, NBR (Buna), EPDM oder Hypalon®
- ☑ Förderdrücke bis zu 15 bar
- ☑ Anschlüsse: DIN-Flansche bis DN 125
- ☑ ATEX

Funktionsprinzip

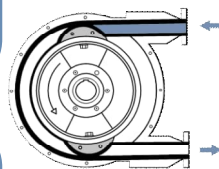

Die am Pumpenmotor befestigten Anpress-Schuhe drücken den Schlauch an der Außenwand des Gehäuses zusammen und bewirken somit eine völlige Abdichtung zwischen Saug- und Druckseite.

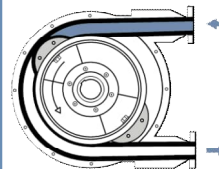

Der Pumpenmotor dreht sich entgegen dem Uhrzeigersinn, ein Unterdruck wird im Zulauf aufgebaut und das Medium wird in den Schlauch gesaugt. Da sich der Rotor mit den Anpress-Schuhen dreht, läuft der nächste Schuh in das Pumpengehäuse, presst den Schlauch zusammen, fördert das Medium durch den Schlauch und baut einen positiven Druck auf. Bevor der zweite Anpress-Schuh den Schlauch entspannt, presst der obere den Schlauch zusammen. Dadurch wird ein kontinuierlicher Durchfluss erreicht. Für eine lange Lebensdauer des Schlauches ist das Pumpengehäuse mit Gleitmittel gefüllt. Dadurch wird der Reibungswiderstand zwischen Schlauch und Anpress-Schuh vermindert. Da das Fördermedium nur mit der Schlauchinnenseite in Kontakt ist, kann eine Vielzahl aggressiver und abrasiver Medien gefördert werden.

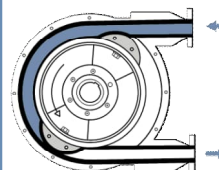

Aufbau

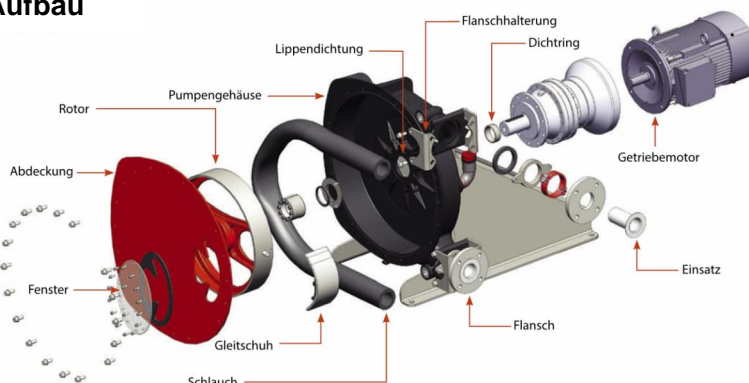

Pumpen

Schlauchpumpe, Serie Abaque HD



ABAQUE
PERISTALTIC HOSE PUMP

Baugrößen und Leistungsdaten

Modell	HD10	HD15	HD20	HD25	HD32	HD40	HDX40	HD50	HD65	HDX65	HDX80	HD80	HD100
max. Volumenstrom Aussetzbetrieb (m³/h)	0,135	0,45	0,75	2,67	5,30	7,20	9,60	15,30	18,20	26,00	37,30	39,00	54,00
max. Volumenstrom Dauerbetrieb (m³/h)	0,105	0,34	0,58	1,67	3,20	4,65	6,40	9,30	12,15	17,50	21,30	26,00	36,00
max. Differenzdruck (bar)	7,5			16									

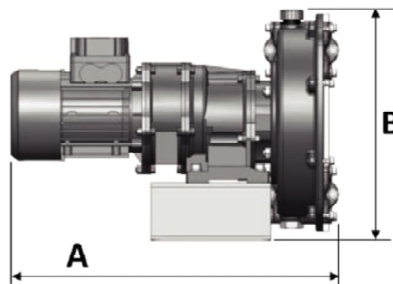
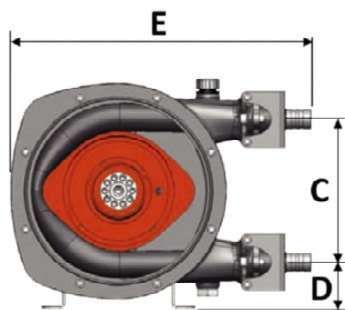

HD10, HD15, HD20

HD25, HD32, HD40, HDX40

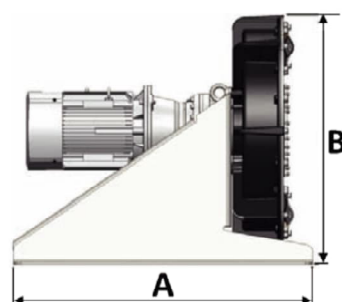
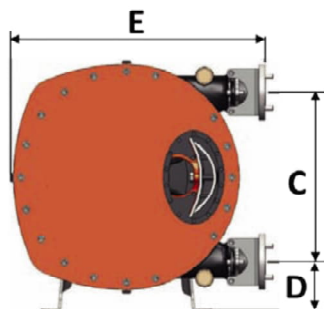
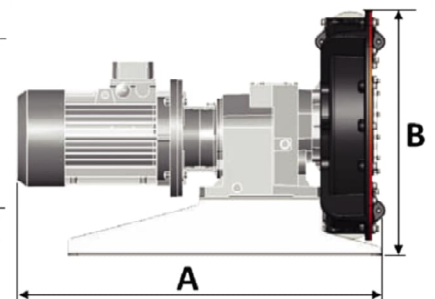
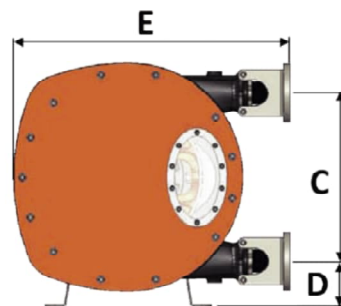

HD50, HD65, HDX65, HDX80, HD80, HD100

Abmessungen (mm)

Modell	HD10	HD15	HD20	HD25	HD32	HD40	HDX40	HD50	HD65	HDX65	HDX80	HD80	HD100
A	475*	525*	525*	665	695	695	810	1020	1020	1300	1300	1400	1540
B	235	325	325	430	515	515	625	825	825	1035	1035	1300	1545
C	115	192	192	262	330	330	430	554	554	746	746	876	1040
D	70,5	62	62	98	100	100	115	164	164	186	186	262	300
E	310	405	405	500	620	620	706,5	835	835	1075	1075	1340	1520
Gewicht (kg)	18-20	26-32	26-32	71-83	108-118	113-123	175-200	295-345	300-350	625-635	635-645	875-965	1175-1265

* kann je nach Untersetzungsgetriebe und Motor variieren